

Skyltstandard

Förslag inför 2021

Bergslagen Cycling erbjuder invånare och besökare i Örebro län en kvalitetssäkrad cykelupplevelse, där tydlig och enkel skyltning som harmoniserar med naturen gör cyklingen enkel oavsett om du är nybörjare eller avancerad åkare.

Startskyltar

För skyltar vid startplatser med fler än tre leder ansvarar Region Örebro län. Dessa skyltar uppdateras årligen vid behov. Startskylten visar startplatsens namn och logotyper för Bergslagen Cycling, ledutvecklaren och Region Örebro län. Startskyltens utbytbara del beskriver områdets leder med namn, färg, siffra, kort beskrivning och översiktlig karta. Dessutom finns kortfattad information om Bergslagen Cycling, hur ledutvecklingen finansieras och hur trygg, schysst och säker cykling uppnås.

Ledskyltar för cykling i terräng

För skyltningen längs lederna ansvarar ledutvecklaren. Lederna kännetecknas av ett namn, ett nummer och en färg utifrån Bergslagen Cyclings ledgraderingskriterier. Minst två av dessa ska representeras på skylten. Skyltarna ska vara av trä med infräst text/symbol i enkelt och seriöst utförande utan serifer eller krusiduller. Ledens färg och siffra bör representeras med skylt i plåt med vit text.

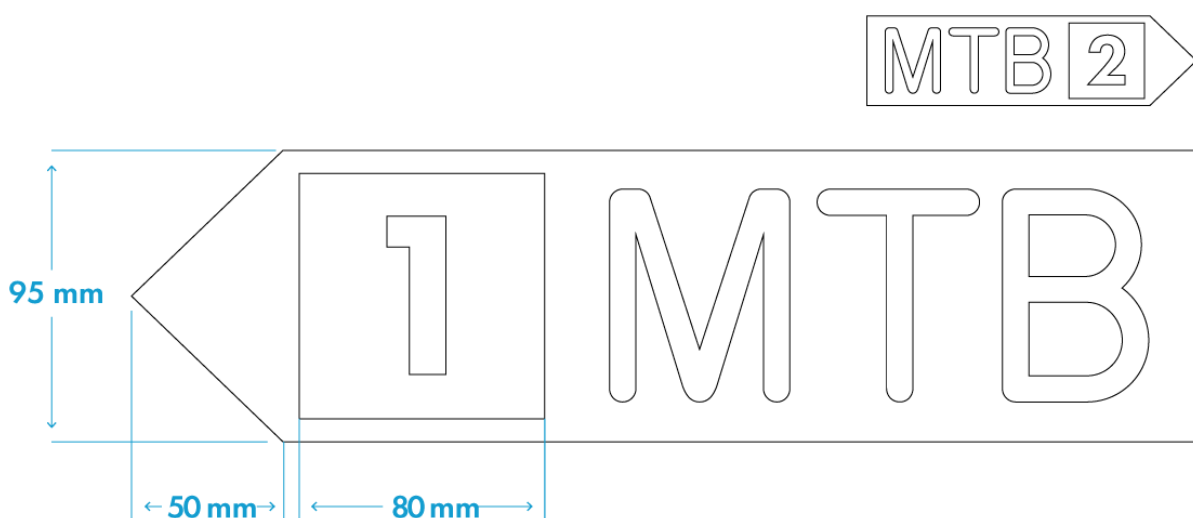

Skyltarnas uppgift är att guida cyklisten rätt längs leden. God skyltningskvalitet är uppnådd när cyklisten varken kör fel eller behöver fundera på om denne har kört fel. Detta innebär att ledskyltar ska placeras vid ledens start och i samtliga korsningar och bör placeras som bekräftelse efter en svårnavigerad korsning eller efter lång sträcka (3-5 minuters cykling) utan korsning.

Varningsskyltar

Vid platser längs lederna där fara kan uppstå, exempelvis vägkorsning, plötslig backe, svårt hinder eller osäker konstruktion bör en varningsskylt sättas upp med storlek minst 120x120 och varningsmärke motsvarande "varning för annan fara".

